

## Informacja Serwisu Technicznego Nr 2/07

**Temat:** Technika

**Dotyczy:** 71-35884-00

**Produkt:** Volkswagen, Audi, Seat, Skoda

**Typ:** Pompowtryskiwacz TDI 1,9 / 2,0 l

**Kod silnika:** AJM, ANU, ARL, ASY, ASZ, ATD, ATJ, AUY, AVB, AVF, AVQ, AWX, AXB, AXC, AXR, BDJ, BDK, BGW, BJB, BKC, BKE, BLT, BPW, BPX, BRU, BSW, BTB

Szanowni klienci,

znajdujące się w zestawie uszczelnienia pokrywy głowicy nie pasują do wszystkich pokryw głowic, które stosowane są w tym silniku. Istnieje starsza wersja pokrywy głowicy, dla której nie ma uszczelnienia wymiennego. Można ją rozpoznać po dwóch wewnętrznych pomocniczych elementach pozycjonujących (patrz rys. 2b). W tym przypadku można nabyć w firmie Volkswagen/Audi wyłącznie kompletną pokrywę głowicy wraz z uszczelnieniem. Pokrywę tę można rozpoznać po zewnętrznym pomocniczym elemencie pozycjonującym (patrz rys. 2a) i uszczelnić dostarczanym przez naszą firmę uszczelnieniem (nr firmy REINZ 71-35884-00).

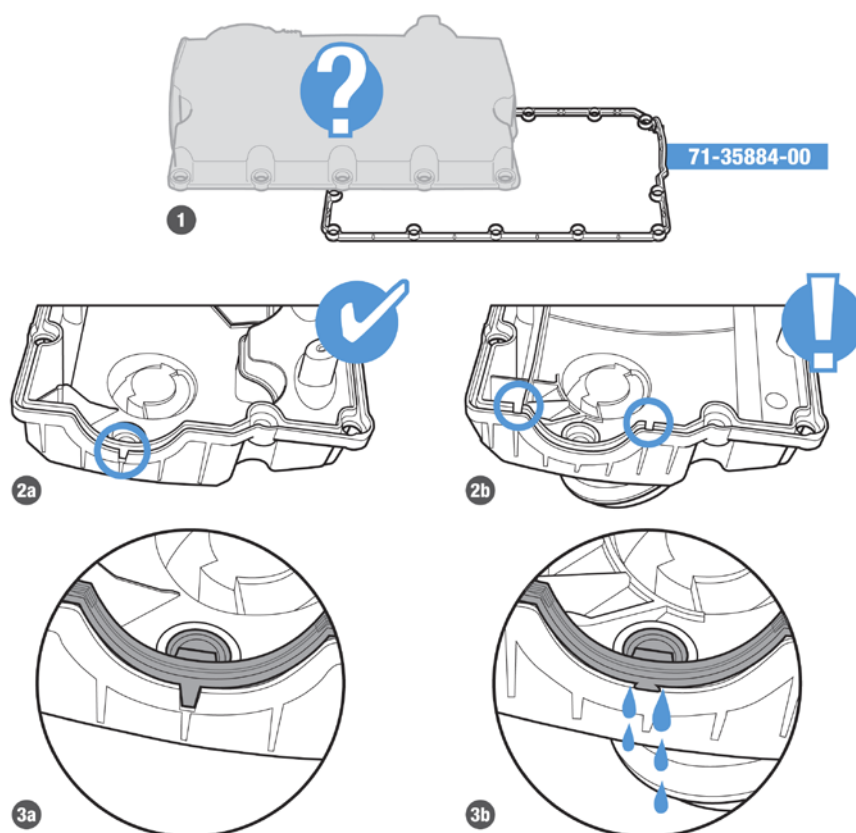

Z poważaniem,  
REINZ-Dichtungs-GmbH

**VICTOR REINZ - najprostszy sposób uzyskania dobrego uszczelnienia.**